



**EAC**

***ТЕРМОСТАТЫ ЖИДКОСТНЫЕ  
НИЗКОТЕМПЕРАТУРНЫЕ  
КРИО-ВТ-12,  
КРИО-ВТ-12-1  
СЕРИИ МАСТЕР***

*Руководство по эксплуатации ТКЛШ 2.998.518 РЭ*

## СОДЕРЖАНИЕ

|     |   |    |
|-----|---|----|
| 1   | Описание и работа термостатов.....                            | 3  |
| 1.1 | Назначение.....   | 3  |
| 1.2 | Технические характеристики .....                              | 3  |
| 1.3 | Состав термостатов .....                                      | 5  |
| 1.4 | Устройство и принцип работы .....                             | 6  |
| 1.5 | Маркировка .....  | 7  |
| 1.6 | Упаковка .....  | 7  |
| 2   | Использование по назначению .....                             | 7  |
| 2.1 | Эксплуатационные ограничения.....                             | 7  |
| 2.2 | Подготовка к использованию .....                              | 8  |
| 2.3 | Использование термостатов .....                               | 9  |
| 2.4 | Замена теплоносителя .....                                    | 10 |
| 3   | Текущий ремонт .....  | 11 |
| 4   | Транспортирование и хранение.....                             | 11 |
| 4.1 | Транспортирование .....                                       | 11 |
| 4.2 | Хранение.....   | 11 |
| 5   | Аттестация термостатов .....                                  | 11 |
| 6   | Прочие сведения.....  | 12 |
| 6.1 | Форма записи при заказе.....                                  | 12 |
| 6.2 | Сведения о приемке и аттестации .....                         | 12 |
| 6.3 | Свидетельство об упаковке.....                                | 12 |
| 6.4 | Гарантийные обязательства .....                               | 13 |
| 6.5 | Сведения о рекламациях .....                                  | 13 |
| 7   | Сведения о техническом обслуживании .....                     | 14 |
| 8   | Сведения об аттестации.....                                   | 15 |
|     | ПРИЛОЖЕНИЕ А. Перечень ссылочных нормативных документов ..... | 16 |
|     | ПРИЛОЖЕНИЕ Б. Запрос на техническое обслуживание .....        | 17 |

**!** *Перед применением термостатов, пожалуйста, прочитайте данное руководство.*

Настоящее руководство по эксплуатации распространяется на термостаты жидкостные низкотемпературные КРИО-ВТ-12 и КРИО-ВТ-12-1 серии МАСТЕР (далее по тексту — термостаты) и содержит сведения, необходимые для изучения и правильной технической эксплуатации термостатов.

К работе с термостатами допускаются лица, изучившие настоящее руководство по эксплуатации, имеющие необходимую профессиональную подготовку и обученные правилам техники безопасности при работе с электроустановками.

Изготовитель оставляет за собой право вносить в конструкцию и схему термостатов изменения, не влияющие на их технические характеристики, без коррекции эксплуатационной документации.

**!** *Лица и организации, использующие термостаты, несут ответственность за разработку соответствующих мер безопасности.*

## 1 ОПИСАНИЕ И РАБОТА ТЕРМОСТАТОВ

### 1.1 Назначение

1.1.1 Термостаты КРИО-ВТ-12 и КРИО-ВТ-12-1 предназначены для поддержания заданной температуры жидкого теплоносителя, циркулирующего во внутренней ванне и в подключенных внешних потребителях закрытого типа. В качестве внешних потребителей к термостатам могут быть подключены термостатирующие контуры лабораторных химических реакторов, измерительных приборов и другого оборудования.

1.1.2 Термостаты могут быть использованы в промышленных и научно-исследовательских лабораториях.

1.1.3 При эксплуатации в рабочих условиях термостаты устойчивы к воздействию климатических факторов для исполнения УХЛ 4.2 ГОСТ 15150 со следующими уточнениями:

- температура окружающего воздуха, °С ..... от 10 до 35
- относительная влажность воздуха при 25 °С, % ..... до 80

1.1.4 Термостаты КРИО-ВТ-12 и КРИО-ВТ-12-1 не являются средствами измерений.

### 1.2 Технические характеристики

Заявленные технические характеристики обеспечиваются в рабочей зоне<sup>1</sup> термостатов (перемычка установлена в соответствии с 2.2.6).

1.2.1 Диапазон регулирования температуры, °С:

- КРИО-ВТ-12 ..... от минус 20 до 200
- КРИО-ВТ-12-1 ..... от минус 30 до 200

1.2.2 Время нагревания (охлаждения) теплоносителя от температуры окружающего воздуха до установленной температуры, ч, не более:

- 200 °С ..... 2.0
- минус 20 °С для КРИО-ВТ-12 ..... 2.0
- минус 30 °С для КРИО-ВТ-12-1 ..... 2.0

1.2.3 Нестабильность поддержания установленной температуры в течение 1 ч, °С, в пределах ..... ±0.1

1.2.4 Неоднородность температурного поля, °С, в пределах ..... ±0.1

1.2.5 Объем теплоносителя при 20 °С, л, не более ..... 6

<sup>1</sup> Размеры рабочей зоны термостата ограничиваются размерами открытой части и глубиной внутренней ванны термостата.

- 1.2.6 Рекомендуемый теплоноситель:
- для диапазона температур от 5 °С до 80 °С..... вода дистиллированная
  - для диапазона температур от минус 20 °С до 95 °С..... жидкость охлаждающая ОЖ-40 (ТОСОЛ А-40) ГОСТ 28084
  - для диапазона температур от минус 30 °С до 150 °С..... ПМС-10 ГОСТ 13032
  - для диапазона температур от 0 °С до 180 °С..... ПМС-20 ГОСТ 13032
  - для диапазона температур от 90 °С до 200 °С..... ПМС-100 ГОСТ 13032
- 1.2.7 Мощность охлаждения КРИО-ВТ-12/КРИО-ВТ-12-1, Вт:
- при 20 °С..... 250/360
  - при 0 °С..... 180/250
  - при минус 10 °С..... 150/220
  - при минус 20 °С..... 70/180
  - при минус 30 °С..... -/100
- 1.2.8 Габаритные размеры термостатов, мм, не более ..... 280×460×620
- 1.2.9 Размеры рабочей зоны, мм..... 110×80×140
- 1.2.10 Масса термостатов без теплоносителя, кг, не более:
- КРИО-ВТ-12.....34
  - КРИО-ВТ-12-1.....39
- 1.2.11 Время непрерывной работы в лабораторных условиях, ч, не менее ..... 8
- 1.2.12 Средний срок службы, лет..... 7
- 1.2.13 Средняя наработка на отказ, ч ..... 4000
- 1.2.14 Питание термостатов осуществляется от сети переменного тока, соответствующей требованиям ГОСТ 32144, со следующими уточнениями:
- напряжение, В ..... 230±23
  - частота, Гц.....50±1
- 1.2.15 Потребляемая мощность КРИО-ВТ-12/КРИО-ВТ-12-1, кВт, не более .....2.5/3.0
- 1.2.16 По требованиям безопасности термостаты удовлетворяют требованиям ГОСТ 12.2.007.0.
- 1.2.17 По способу защиты от поражения электрическим током термостаты относятся к классу I.

### 1.3 Состав термостатов

1.3.1 Комплект поставки термостатов соответствует перечню, указанному в таблице 1.

Таблица 1

|   | Наименование  | Обозначение документа                  | Количество |
|---|---|--|------------|
| 1 | Ванна термостата:<br>• КРИО-ВТ-12<br>• КРИО-ВТ-12-1 | ТКЛШ 4.106.038-02<br>ТКЛШ 4.106.038-03 | 1          |
| 2 | Блок регулирования М01М-Х*                          | ТКЛШ 3.222.009-20                      | 1          |
| 3 | Адаптер блока регулирования                         | ТКЛШ 8.613.121-04                      | 1          |
| 4 | Кабель соединительный                               | ТКЛШ 4.853.008-03                      | 1          |
| 5 | Крышка  | ТКЛШ 6.174.538                         | 1          |
| 6 | Шланг сливной                                       | покупное изделие                       | 1          |
| 7 | Хомут   | покупное изделие                       | 1          |
| 8 | Руководство по эксплуатации                         | ТКЛШ 2.998.518 РЭ                      | 1          |
| 9 | Программа и методика аттестации                     | ТКЛШ 2.998.100 ПМА                     | 1          |
| * | — может комплектоваться блоком регулирования М01-Х  |  |            |

1.3.2 При использовании термостатов дополнительно могут потребоваться:

- внешний датчик температуры ВТ-Д, предназначенный для измерения и регулирования температуры теплоносителя во внешнем потребителе;
- электронный термометр ЛТ-300 или ЛТА-Н, предназначенный для контроля температуры теплоносителя.

1.3.3 Для термостата, заполненного теплоносителем ПМС и работающего при высоких температурах, при подключении внешнего потребителя или в качестве шланга-перемычки следует использовать витонвый шланг сечением 10/14. Он не входит в комплект поставки и приобретается отдельно.

## 1.4 Устройство и принцип работы

1.4.1 Внешний вид термостатов КРИО-ВТ-12 и КРИО-ВТ-12-1 показан на рисунке 1.

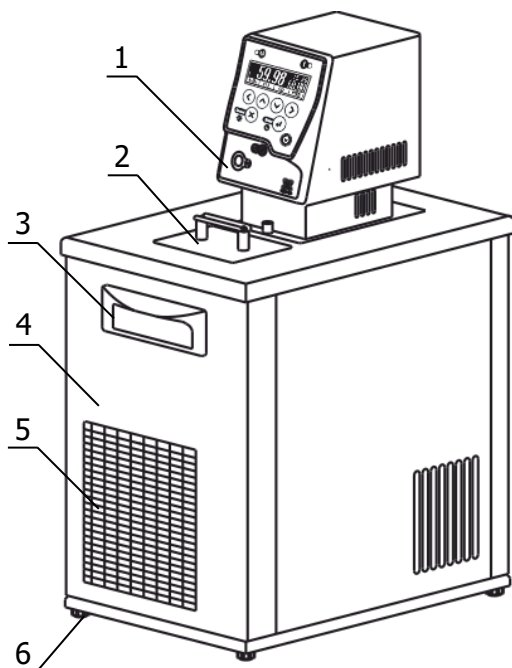

- 1 - блок регулирования температуры;
- 2 - крышка рабочей зоны;
- 3 - ручка для переноски;
- 4 - ванна термостата;
- 5 - воздушный теплообменник;
- 6 - регулируемые ножки.

Рисунок 1 — Внешний вид термостатов

1.4.2 Работа термостата заключается в поддержании заданной температуры теплоносителя, циркулирующего во внутренней ванне, а также во внешнем потребителе, в случае его подключения.

1.4.3 Циркуляция теплоносителя и поддержание заданной температуры посредством нагрева осуществляется блоком регулирования температуры. Механизм поддержания заданной температуры теплоносителя описан в документе ТКЛШ 3.222.009-20 РЭ «Блок регулирования температуры погружной циркуляционный M01M серии МАСТЕР».

1.4.4 Охлаждение теплоносителя осуществляется с помощью холодильной машины, установленной в ванне термостата.

**!** Включение холодильной машины происходит не ранее, чем через 3 минуты после включения термостата. Работа холодильной машины блокируется, если температура теплоносителя превысит 75 °С. Эти меры приняты для увеличения ресурса работы холодильной машины.

## 1.5 Маркировка

1.5.1 Маркировочная наклейка, расположенная на правой панели ванны термостата, содержит:

- товарный знак предприятия-изготовителя;
- наименование и обозначение термостата;
- данные о номинальных значениях напряжения, частоты питания и потребляемой мощности;
- заводской номер термостата по системе нумерации предприятия-изготовителя;
- единый знак обращения продукции на рынке государств — членов Таможенного союза;
- дату изготовления.

1.5.2 На транспортную тару нанесены основные и дополнительные информационные надписи, манипуляционные знаки «ВЕРХ», «ХРУПКОЕ. ОСТОРОЖНО», «БЕРЕЧЬ ОТ ВЛАГИ» в соответствии с ГОСТ 14192.

## 1.6 Упаковка

1.6.1 В ящик, изготовленный по чертежам предприятия, уложены комплектующие в соответствии с перечнем, указанным в таблице 1.

Руководство по эксплуатации, программа и методика аттестации помещены в полиэтиленовый пакет.

Упакованные составные части уложены внутрь ящика.

1.6.2 В упаковочном листе указаны следующие сведения:

- наименование и адрес предприятия-изготовителя;
- наименование и номер термостата;
- комплектность термостата;
- дата упаковки;
- подпись упаковщика и печать предприятия-изготовителя.

## 2 ИСПОЛЬЗОВАНИЕ ПО НАЗНАЧЕНИЮ

### 2.1 Эксплуатационные ограничения

При использовании термостатов следует принимать во внимание следующие эксплуатационные ограничения:

- термостаты нельзя устанавливать во взрывоопасных помещениях;
- параметры питающей сети должны соответствовать 1.2.14;
- температура окружающей среды должна соответствовать 1.1.3;
- не допускается попадание влаги на внутренние электрические элементы термостатов.

**!** Подключение термостатов к стабилизатору напряжения или источнику бесперебойного питания может привести к неисправности приборов. Выход из строя термостатов по этой причине не является гарантийным случаем.

Требуется полное отключение<sup>1</sup> от электропитания в следующих случаях:

- необходимо избегать любой опасности, связанной с использованием термостатов;
- проводится очистка;
- идет подготовка к ремонту или техническому обслуживанию специалистами.

**!** Запрещается переворачивать и длительно (более 15 минут) наклонять термостаты. Эти действия могут привести к неисправности холодильной машины.

<sup>1</sup> Полное отключение означает: вилка сетевого кабеля вынута из электрической розетки.

## 2.2 Подготовка к использованию



Рисунок 2 — Установка блока регулирования



Рисунок 3 — Задняя панель термостата

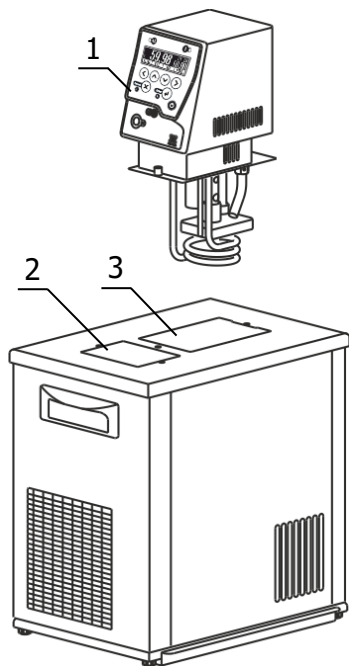

Рисунок 4 — Установка перемычки

2.2.1 Выбрать место установки термостата вдали от источников тепла и со свободным доступом воздуха для вентиляции блока регулирования и холодильной машины в процессе работы. Расстояние от стенок термостата, имеющих вентиляционные решетки, до другого оборудования или стен помещения должно быть не менее 0.4 м.

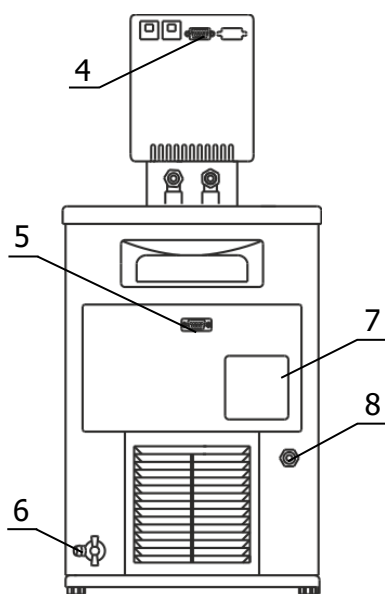
2.2.2 Установить ванну термостата на горизонтальную поверхность. Добиться горизонтального положения крышки ванны вращением ножек.

2.2.3 Погрузить блок регулирования температуры 1 в отверстие 3 (рисунок 2) и закрепить его винтовыми фиксаторами на крышке термостата.

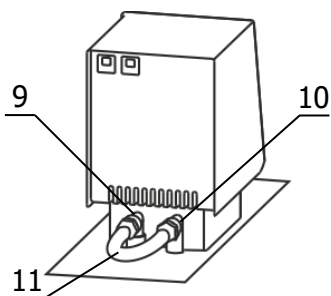
**!** Во время установки блока регулирования вилка сетевого кабеля должна быть вынута из электрической розетки.

2.2.4 К переливному штуцеру 8 (рисунок 3) присоединить гибкий шланг, второй конец которого опустить в емкость для сбора излишков теплоносителя объемом 1.5–2 литра.

2.2.5 Заполнить ванну термостата теплоносителем через отверстие над рабочей зоной 2 (рисунок 2) до момента начала слива теплоносителя из переливного штуцера 8. Температурный диапазон применения теплоносителя должен соответствовать значениям, указанным в 1.2.6.

**!** При заполнении термостата теплоносителем не допускать попадания брызг на лицевую панель блока регулирования.

2.2.6 Соединить входной 9 и выходной 10 штуцеры насоса блока регулирования при помощи шланга-перемычки 11 (рисунок 4) и хомутов из комплекта поставки блока регулирования.

**!** В случае применения ПМС в качестве теплоносителя использование силиконового шланга недопустимо.

2.2.7 Вставить вилку сетевого кабеля блока регулирования в розетку 7 (рисунок 3). Соединить кабелем из комплекта поставки блок регулирования (разъем 4) и холодильную машину (разъем 5). Сетевой кабель термостата подключить к питающей сети.

2.2.8 Включить блок регулирования в режиме прокачки. Режим описан в документе ТКЛШ 3.222.009-20 РЭ «Блок регулирования температуры погружной циркуляционный М01М серии МАСТЕР».



Рисунок 5 — Подключение внешнего потребителя

2.2.9 Для подключения к термостату 1 (рисунок 5) внешнего потребителя закрытого типа 2 использовать соединительные шланги 3. Концы соединительных шлангов надежно закрепить хомутами на штуцерах блока регулирования и внешнего потребителя.

2.2.10 Для заполнения соединительных шлангов и устранения воздушных пробок при первом запуске термостата, необходимо включить блок регулирования в режиме прокачки. При работе циркуляционного насоса уровень теплоносителя во внутренней ванне понизится, что может привести к срабатыванию защиты от недостаточного уровня теплоносителя. Доливать теплоноситель следует до тех пор, пока он не начнет переливаться через штуцер 8 (рисунок 3).

2.2.11 Для уменьшения разницы температур между термостатом и потребителем соединительные шланги необходимо теплоизолировать.

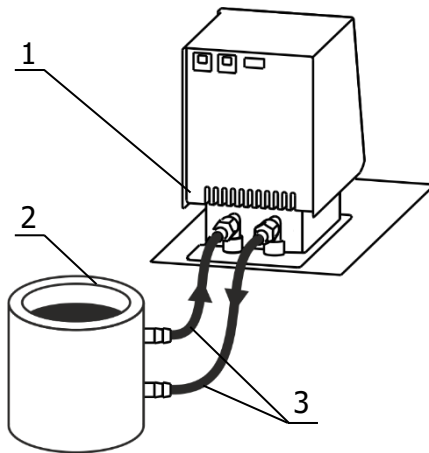
2.2.12 Для обеспечения требуемого температурного режима внешнего потребителя уставку температуры термостата подобрать опытным путем или использовать внешний датчик температуры ВТ-Д.

2.2.13 Управление режимами регулирования температуры теплоносителя описано в документе ТКЛШ 3.222.009-20 РЭ «Блок регулирования температуры погружной циркуляционный М01М серии МАСТЕР».

## 2.3 Использование термостатов

**!** При работе с термостатами следует проявлять осторожность во избежание получения ожогов при контакте с горячими поверхностями и теплоносителем.

2.3.1 Стабильность поддержания установленной температуры зависит от вязкости теплоносителя. Для нормальной работы термостата вязкость теплоносителя при температуре регулирования не должна превышать 40 мм<sup>2</sup>/с.

**!** Использование не рекомендованных производителем теплоносителей может привести к неисправности прибора.

2.3.2 При длительной работе термостата на температурах, близких к верхней границе диапазона регулирования, вязкость ПМС постепенно увеличивается. Для продления срока службы теплоносителя необходимо:

- использовать крышку 2 (рисунок 1), ограничивающую доступ воздуха к поверхности теплоносителя;
- не реже одного раза в месяц контролировать вязкость ПМС и, при увеличении ее значения при 20 °С в два раза относительно исходной, необходимо полностью заменить теплоноситель.

**!** При нагревании теплоносителя ПМС-10 и ПМС-20 выше 80 °С его вязкость постепенно увеличивается и может превысить значение 40 мм<sup>2</sup>/с при температурах, близких к нижней границе диапазона воспроизводимых температур. Это приводит к увеличению нестабильности поддержания установленной температуры и к неисправности прибора.

2.3.3 При работе термостата на температурах, близких к нижней границе диапазона регулирования, происходит конденсация влаги из воздуха, которая, оседая на испарителе, ухудшает его работоспособность. Вязкость теплоносителя ПМС-10 также увеличивается. Для продления срока службы теплоносителя необходимо:

- использовать крышку 2 (рисунок 1), ограничивающую доступ воздуха к поверхности теплоносителя;
- теплоноситель ПМС-10 периодически<sup>1</sup> нагревать до температуры 100 °С и выдерживать не менее 30 минут.

## 2.4 Замена теплоносителя

2.4.1 Выключить термостат<sup>2</sup> и вынуть вилку сетевого кабеля термостата из электрической розетки.

2.4.2 Надеть сливной шланг из комплекта поставки на сливной кран 6 (рисунок 3) и закрепить его хомутом. Свободный конец шланга опустить в емкость для сбора теплоносителя объемом, превышающим объем термостата.

2.4.3 Соблюдая меры предосторожности открыть сливной кран и дождаться полного слива теплоносителя.

**!** Категорически запрещается сливать теплоноситель, нагретый до температуры выше 90 °С. Это может привести к поломке сливного крана.

2.4.4 Извлечь блок регулирования температуры из ванны термостата. Очистить блок и внутреннюю ванну от остатков теплоносителя.

2.4.5 Установить блок регулирования в соответствии с 2.2.3.

2.4.6 Заполнить термостат свежим теплоносителем в соответствии с 2.2.5.

2.4.7 Включить термостат в соответствии с 2.2.7–2.2.10.

2.4.8 В настройках блока регулирования установить тип используемого теплоносителя в соответствии с документом ТКЛШ 3.222.009-20 РЭ «Блок регулирования температуры погружной циркуляционный М01М серии МАСТЕР». Это необходимо для использования щадящего режима нагрева теплоносителя в целях продления срока его службы.

<sup>1</sup> Периодичность определяется опытным путем и зависит от рабочей температуры теплоносителя, относительной влажности окружающего воздуха и герметичности системы термостатирования.

<sup>2</sup> Для замены теплоносителя ПМС-100 необходимо предварительно нагреть теплоноситель до температуры 60 °С.

## 3 ТЕКУЩИЙ РЕМОНТ

3.1.1 Для исправного функционирования холодильной машины термостатов следует не реже одного раза в месяц удалять пыль из воздушного теплообменника. Для этого:

- при помощи пылесоса тщательно очистить от пыли черную оребренную поверхность воздушного теплообменника 5 (рисунок 1);
- при возможности продуть теплообменник сжатым воздухом.

3.1.2 Возможные неисправности и способы их устранения приведены в таблице 2, во всех остальных случаях выхода термостатов из строя следует обращаться на предприятие-изготовитель.

Таблица 2

| Неисправность   | Признак неисправности                                      | Вероятная причина  | Способ устранения   |
|---|--|--|---|
| Блок регулирования не переключается в рабочий режим     | Не светится дисплей блока регулирования, не работает насос | Сработал автоматический предохранитель, обрыв сетевого кабеля, неисправность вилки сетевого кабеля | Включить сработавший предохранитель, отремонтировать сетевой кабель, заменить вилку сетевого кабеля |
| Нет связи между блоком управления и холодильной машиной | Не работает холодильная машина                             | Обрыв в соединительном кабеле либо окисление контактов разъемов                                    | Промыть спиртом разъемные соединения, проверить кабель  |
| Перегревание двигателя насоса                           | Регулярно срабатывает защита от перегрева двигателя насоса | Использование вязкого теплоносителя  | Заменить теплоноситель  |

## 4 ТРАНСПОРТИРОВАНИЕ И ХРАНЕНИЕ

### 4.1 Транспортирование

4.1.1 Транспортирование термостатов в упакованном виде производят всеми видами транспорта в закрытых транспортных средствах в условиях хранения, соответствующих 3 ГОСТ 15150.

4.1.2 После транспортирования при отрицательных температурах термостаты должны быть выдержаны без упаковки в рабочих условиях в течение 6 часов.

### 4.2 Хранение

4.2.1 Термостаты до ввода в эксплуатацию следует хранить на складах в упаковке предприятия-изготовителя в условиях хранения, соответствующих 1 ГОСТ 15150.

4.2.2 Хранение термостатов без упаковки возможно при температуре окружающего воздуха от 10 °С до 40 °С и относительной влажности до 80 % при температуре 25 °С. Содержание пыли, паров кислот и щелочей, агрессивных газов и других вредных примесей, вызывающих коррозию, не должно превышать содержания коррозионно-активных агентов для атмосферы типа I в соответствии с ГОСТ 15150.

## 5 АТТЕСТАЦИЯ ТЕРМОСТАТОВ

5.1.1 Аттестация термостатов осуществляется в соответствии с документом ТКЛШ 2.998.100 ПМА «Термостаты жидкостные серии МАСТЕР. Программа и методика аттестации», утвержденным ООО «Термэкс».

5.1.2 Предприятие-изготовитель проводит первичную аттестацию термостатов в соответствии с ГОСТ Р 8.568. Значения метрологических характеристик, определенные при первичной аттестации термостатов, сохраняются при соблюдении условий транспортирования, подготовки к работе и использования термостатов в соответствии с настоящим руководством по эксплуатации.

## 6 ПРОЧИЕ СВЕДЕНИЯ

### 6.1 Форма записи при заказе

6.1.1 В качестве опций термостаты могут быть укомплектованы следующими элементами:

- интерфейсом RS-232 или RS-485;
- внешним датчиком температуры.

6.1.2 Запись при заказе:

Термостат жидкостный <наименование термостата>-<интерфейс><внешний датчик>,  
ТУ 26.51.53-035-44229117-2019

<наименование термостата> — КРИО-ВТ-12, КРИО-ВТ-12-1  
<интерфейс> — 232 — наличие интерфейса RS-232  
485 — наличие интерфейса RS-485  
<внешний датчик> — В — наличие внешнего датчика

6.1.3 Примеры записи при заказе:

КРИО-ВТ-12-232В — термостат КРИО-ВТ-12 с интерфейсом RS-232 и внешним датчиком;

КРИО-ВТ-12-1-485 — термостат КРИО-ВТ-12-1 с интерфейсом RS-485.

### 6.2 Сведения о приемке и аттестации

Термостат жидкостный низкотемпературный КРИО-ВТ-12\_\_\_\_ серии МАСТЕР заводской № \_\_\_\_\_ прошел приемо-сдаточные испытания на соответствие ТУ 26.51.53-035-44229117-2019, первичную аттестацию и допущен к применению:

М.п.

Дата выпуска \_\_\_\_\_

ОКК \_\_\_\_\_

М.п.

Дата аттестации \_\_\_\_\_

Отв. за аттестацию \_\_\_\_\_

### 6.3 Свидетельство об упаковке

Термостат жидкостный низкотемпературный КРИО-ВТ-12\_\_\_\_ серии МАСТЕР заводской № \_\_\_\_\_ упакован в соответствии с требованиями ТУ 26.51.53-035-44229117-2019:

М.п.

Дата упаковки \_\_\_\_\_

Упаковку произвел \_\_\_\_\_

## 6.4 Гарантийные обязательства

Гарантийный срок, в течение которого предприятие-изготовитель обязуется устранять выявленные неисправности, составляет 24 месяца с момента ввода термостата в эксплуатацию, но не более 25 месяцев с момента отгрузки потребителю. Гарантийные права потребителя признаются в течение указанного срока, если он выполняет все требования по транспортировке, хранению и эксплуатации термостата.

## 6.5 Сведения о рекламациях

При возврате термостата предприятию-изготовителю для технического обслуживания или ремонта, необходимо заполнить форму запроса на техническое обслуживание, приведенную в Приложении Б. При неисправности термостата в период гарантийного срока потребителем должен быть составлен акт рекламации с указанием выявленных неисправностей.

**!** *Термостат, возвращаемый предприятию-изготовителю для технического обслуживания или ремонта, должен быть чистым. Если обнаружится, что термостат загрязнен, то он будет возвращен потребителю за его счет. Загрязненный термостат не будет ремонтироваться, заменяться или попадать под гарантию до тех пор, пока он не будет очищен потребителем.*

Заполненная форма запроса на техническое обслуживание и, при необходимости, акт рекламации вместе с термостатом высылаются в адрес предприятия-изготовителя:

ООО «Термэкс»



634507, г. Томск, п. Предтеченск, ул. Мелиоративная, д. 10А, стр. 1.



(3822) 49-21-52, 49-26-31, 49-28-91, 49-01-50, 49-01-45.



[termex@termexlab.ru](mailto:termex@termexlab.ru)



<https://termexlab.ru/>

**7 СВЕДЕНИЯ О ТЕХНИЧЕСКОМ ОБСЛУЖИВАНИИ**

| Дата | Вид технического обслуживания или ремонта | Должность, фамилия и подпись |                     | Гарантийные обязательства |
|------|---|------------------------------|---------------------|---------------------------|
|      |   | выполнившего работу          | проверившего работу |                           |
|      |   |                              |                     |                           |

## 8 СВЕДЕНИЯ ОБ АТТЕСТАЦИИ

Термостат жидкостный низкотемпературный КРИО-ВТ-12\_\_\_\_\_ серии МАСТЕР заводской № \_\_\_\_\_

| Сведения об аттестате | Наименование аттестующего органа | Полученные значения нестабильности и неоднородности | Дата следующей периодической аттестации |
|-----------------------|----------------------------------|---|---|
|                       |                                  |   |   |

## ПРИЛОЖЕНИЕ А. ПЕРЕЧЕНЬ ССЫЛОЧНЫХ НОРМАТИВНЫХ ДОКУМЕНТОВ

| Обозначение                   | Наименование   |
|-------------------------------|--|
| ГОСТ 12.2.007.0-75            | ССБТ. Изделия электротехнические. Общие требования безопасности  |
| ГОСТ 32144-2013               | Электрическая энергия. Совместимость технических средств электромагнитная. Нормы качества электрической энергии в системах электроснабжения общего назначения  |
| ГОСТ 28084-89                 | Жидкости охлаждающие низкотемпературные. Общие технические условия   |
| ГОСТ 13032-77                 | Жидкости полиметилсилоксановые. Технические условия  |
| ГОСТ 14192-96                 | Маркировка грузов  |
| ГОСТ 15150-69                 | Машины, приборы и другие технические изделия. Исполнения для различных климатических районов. Категории, условия эксплуатации, хранения и транспортирования в части воздействия климатических факторов внешней среды |
| ГОСТ Р 8.568-2017             | ГСИ. Аттестация испытательного оборудования. Основные положения  |
| ТУ 26.51.53-035-44229117-2019 | Термостаты жидкостные серии МАСТЕР. Технические условия  |

## ПРИЛОЖЕНИЕ Б. ЗАПРОС НА ТЕХНИЧЕСКОЕ ОБСЛУЖИВАНИЕ

### *Запрос на техническое обслуживание*

Адрес заказчика:

.....  
.....  
.....  
.....

Контактное лицо:

.....

Телефон:

.....

E-mail:

.....

Тип прибора или узла:

.....  
.....

Заводской номер: ..... Год выпуска: .....

Краткое описание неисправности:

.....  
.....  
.....  
.....  
.....  
.....  
.....  
.....  
.....  
.....